



## Plaques à bornes

### Plaque à bornes 50x43 à 8 pôles M4

Pôle standard en laiton. Sur demande en fer zingué.



Utiles pour alimenter les dispositifs auxiliaires (par exemple : le frein électromagnétique à courant continu, la ventilation assistée, les thermoprotecteurs bimétalliques incorporés dans les enroulements du moteur, les sondes PTC, etc.), pour lesquels les normes interdisent les raccordements provisoires.  
N.B. Le paraphe est au choix du client.

### CARACTÉRISTIQUES TECHNIQUES

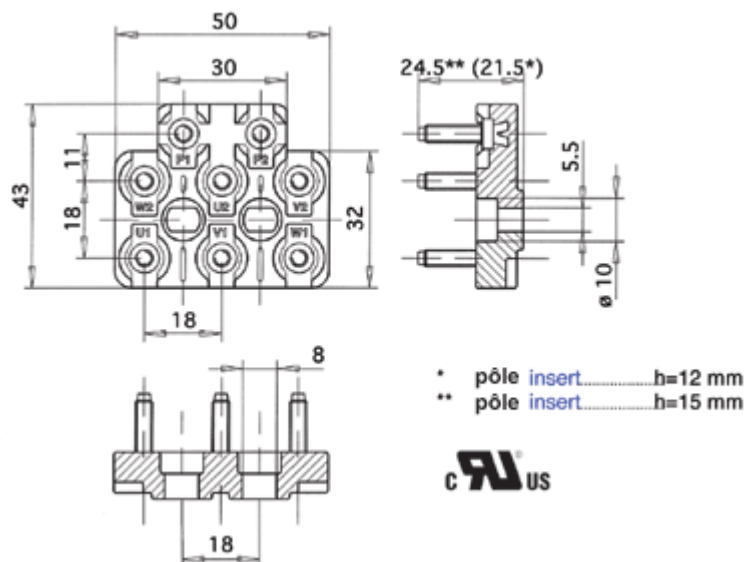

### DESSINS TECHNIQUES DES PÔLES ET DE LA MINUTERIE ET, SUR DEMANDE, NORMES DE RÉFÉRENCE

Pôle M4	Uni 5541-65 / 5542-65 / 4535-64
Écrou M4	Din 934 = Uni 5588
Rondelles M4	
Plaques M4 entraxe 18 mm	
Pôle charge de torsion	2 N.m
Certifications UL	File n° E213748

## MINUTERIE MÉTALLIQUE EN ACCESSOIRE

La composition de l'accessoire variera en fonction de vos demandes et de vos besoins. Dans tous les cas, l'accessoire peut être fourni sous forme d'emballage unique ou dans des sachets séparés.

