



Klemmleisten

Klemmleiste mit 50x50 8/9 M4 Stiften

Standardstifte in Messing. Auf Anfrage in verzinktem Eisen.



Speziell für den Antrieb von Hilfsvorrichtungen (z.B. elektromagnetische Bremsen bei Gleichstrom, unterstützte Fremdbelüftungsaggregate, bimetallische, in Motorspulen integriert Wärmeschütze, PTC Sonden etc.) deren provisorische Verbindungen in den Regelwerken nicht vorgesehen sind.
Der neunte Stift dient für doppelte Spannungen (110 V/220 V).
Hinweis: Position und Kennzeichnung der Stifte nach Kundenangaben.

TECHNISCHE DATEN

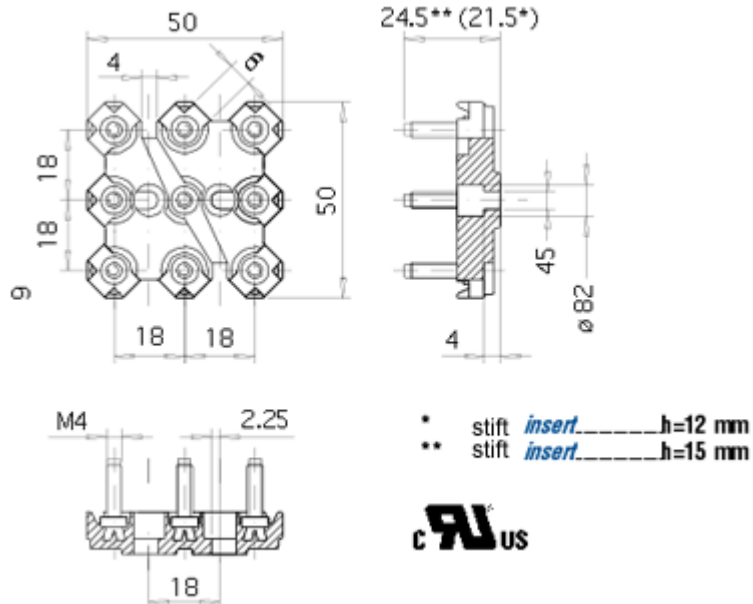

TECHNISCHE ZEICHNUNGEN VON STIFTEN UND ZUBEHÖR; ERFORDERLICHENFALLS UNTER ANGABE DER BETREFFENDEN RICHTLINIEN

| | |
|----------------------------|---------------------------------|
| M4 Stift | Uni 5541-65 / 5542-65 / 4535-64 |
| M4 Mutter | Din 934 = Uni 5588 |
| M4 Unterlegscheiben | |
| M4 Abstandsplättchen 15 mm | |
| Stift unter Drehbelastung | 2 N.m |

METALLISCHES ZUBEHÖR

Die Verpackungseinheiten können nach den individuellen Anforderungen und Bedürfnissen zusammengestellt werden. Das Zubehör kann in einer einzigen Packung oder in Einzelverpackungen geliefert werden.

